



PREISLISTE 09/2024-DE-A.5
EINSÄTZE FÜR EUROMAC MULTITOOLS

PREISLISTE 09/2024-DE-A.5



PREISGÜLTIGKEIT:

Diese Preisliste ist gültig ab dem 01.09.2024. Ab diesem Termin verlieren alte Preislisten ihre Gültigkeit. Die Preise verstehen sich ohne gesetzlicher Mehrwertsteuer.

GELTUNGSBEREICH:

Die Lieferungen und Leistungen von PASS Stanztechnik AG erfolgen ausschließlich aufgrund der PASS Liefer- und Zahlungsbedingungen. Spätestens mit Entgegennahme der Ware oder der Leistung gelten diese Bedingungen als angenommen.

ZAHLUNGSBEDINGUNGEN:

Soweit nicht anders vereinbart, sind Rechnungen 30 Tage nach Rechnungserstellung ohne Abzug zahlbar.

ALLGEMEINE HINWEISE:

Unsere allgemeinen Geschäftsbedingungen finden Sie auf unserer Homepage unter: www.pass-ag.com

INHALTSVERZEICHNIS

EINSÄTZE FÜR EUROMAC MULTITOOOL

XMTE10-12,7; FMTE10-12,7	Seite 6
XMTE6-24; XMTE10-24; FMTE6-24; FMTE10-24	Seite 7
XMTE4-31,75; FMTE4-31,75	Seite 8

OPTIONEN

Strich-Polieren	Seite 12
-----------------------	----------

SONDERFORMEN

Schleifbare Sonderformen.....	Seite 16
Erodierbare Sonderformen	Seite 17



EINSÄTZE FÜR EUROMAC MULTITOOL

PASS WERKZEUGE FÜR IHR EUROMAC MULTITOOL SYSTEM

INHALT

XMTE10-12,7; FMTE10-12,7	Seite 6
XMTE6-24; XMTE10-24; FMTE6-24; FMTE10-24	Seite 7
XMTE4-31,75; FMTE4-31,75	Seite 8

EUROMAC

XMTE10-12,7; FMTE10-12,7

STEMPEL
STARR

STEMPEL
LÄNGENEINSTELLBAR

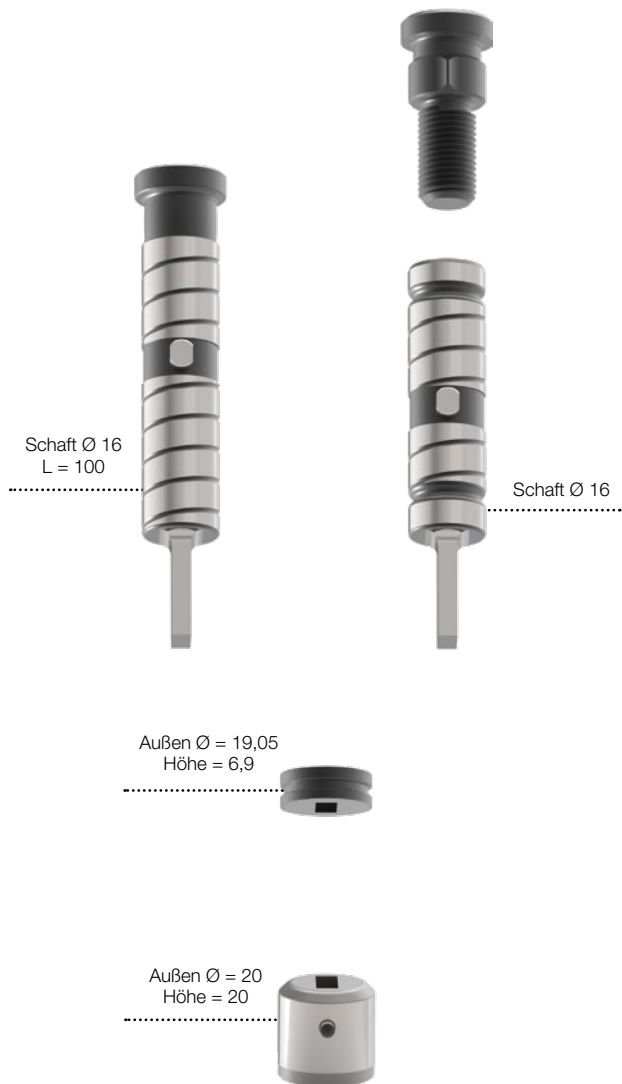

	ART.-NR.	PREIS IN €
STEMPEL STARR (H-PM®)		
Rund	413101	36,97
Quadrat	413102	72,65
Rechteck	413103	72,65
Langloch	413104	72,65
Schleifbare Kontur	41310G	89,19
Erodierbare Kontur	41310E	112,10

STEMPEL LÄNGENEINSTELLBAR (H-PM®)		
Stempelkopf	1999X1791	28,03
Rund	413101-A	36,97
Quadrat	413102-A	72,65
Rechteck	413103-A	72,65
Langloch	413104-A	72,65
Schleifbare Kontur	41310G-A	89,19
Erodierbare Kontur	41310E-A	112,10

ABSTREIFER		
Rund	415101	42,08
Quadrat	415102	75,20
Rechteck	415103	75,20
Langloch	415104	75,20
Schleifbare Kontur	41510G	94,27
Erodierbare Kontur	41510E	100,68

MATRIZE (HWS)		
Rund	414101	36,97
Quadrat	414102	62,46
Rechteck	414103	62,46
Langloch	414104	62,46
Schleifbare Kontur	41410G	78,98
Erodierbare Kontur	41410E	85,38

OPTIONEN STEMPEL

TICN Beschichtung (Bearbeitung von Edelstahl)	31,07
T-MAX Beschichtung (Bearbeitung von verzinkten Blech/Zincor)	54,69
A-MAX Beschichtung (Bearbeitung von Aluminium)	45,99
WT-Scherschräge (Scherschliff)	18,64
DOWT-Scherschräge (Dachschliff)	18,64
2 PT-Scherschräge (innenliegender Dachschliff)	22,38
4 PT-Scherschräge (innenliegender Kreuzschliff)	27,33
Schneidteil unter 1,00 mm	+ 40 %

OPTIONEN MATRIZEN

Verstärkte Matrize	19,89
H-PM® Qualität	8,95
Zusätzliche Stiftbohrung	16,17

	AFT.-NR.	PREIS IN €
STEMPEL STARR (H-PM®)		
Rund	413041	36,97
Quadrat	413042	72,65
Rechteck	413043	72,65
Langloch	413044	72,65
Schleifbare Kontur	41304G	89,19
Erodierbare Kontur	41304E	112,10
STEMPEL LÄNGENEINSTELLBAR (H-PM®)		
Stempelkopf	1999X1691	28,03
Rund	413041-A	36,97
Quadrat	413042-A	72,65
Rechteck	413043-A	72,65
Langloch	413044-A	72,65
Schleifbare Kontur	41304G-A	89,19
Erodierbare Kontur	41304E-A	112,10
ABSTREIFER		
Rund	415041	54,70
Quadrat	415042	75,20
Rechteck	415043	75,20
Langloch	415044	75,20
Schleifbare Kontur	41504G	94,27
Erodierbare Kontur	41504E	100,68
MATRIZE (HWS)		
Rund	414041	40,67
Quadrat	414042	62,46
Rechteck	414043	62,46
Langloch	414044	62,46
Schleifbare Kontur	41404G	78,98
Erodierbare Kontur	41404E	85,38



OPTIONEN STEMPEL	OPTIONEN MATRIZEN
TiCN Beschichtung (Bearbeitung von Edelstahl)	Verstärkte Matrize
T-MAX Beschichtung (Bearbeitung von verzinkten Blech/Zincor)	H-PM® Qualität
A-MAX Beschichtung (Bearbeitung von Aluminium)	Zusätzliche Stiftbohrung
WT-Scherschräge (Scherschliff)	
DOWT-Scherschräge (Dachschliff)	
2 PT-Scherschräge (innenliegender Dachschliff)	
4 PT-Scherschräge (innenliegender Kreuzschliff)	
Schneidteil unter 1,00 mm	

EUROMAC

XMTE4-31,75; FMTE4-31,75



	ART.-NR.	PREIS IN €
STEMPEL (H-PM®)		
Rund	413141	67,55
Quadrat	413142	107,01
Rechteck	413143	107,01
Langloch	413144	107,01
Schleifbare Kontur	41314G	127,41
Erodierbare Kontur	41314E	281,59
ABSTREIFER		
Rund	415141	31,88
Quadrat	415142	59,91
Rechteck	415143	59,91
Langloch	415144	59,91
Schleifbare Kontur	41514G	67,55
Erodierbare Kontur	41514E	73,88
MATRIZE (HWS)		
Rund	414141	27,33
Quadrat	414142	65,02
Rechteck	414143	65,02
Langloch	414144	65,02
Schleifbare Kontur	41414G	78,98
Erodierbare Kontur	41414E	85,38

OPTIONEN STEMPEL		OPTIONEN MATRIZEN	
TiCN Beschichtung (Bearbeitung von Edelstahl)	49,71	Verstärkte Matrize	8,69
T-MAX Beschichtung (Bearbeitung von verzinkten Blech/Zincor)	84,51	H-PM® Qualität	8,95
A-MAX Beschichtung (Bearbeitung von Aluminium)	74,57	Zusätzliche Stiftbohrung	16,17
WT-Scherschräge (Scherschliff)	18,64		
DOWT-Scherschräge (Dachschliff)	18,64		
2 PT-Scherschräge (innenliegender Dachschliff)	22,38		
4 PT-Scherschräge (innenliegender Kreuzschliff)	27,33		
Schneidteil unter 1,00 mm	+ 40 %		

A large grid of graph paper for taking notes, consisting of 20 columns and 40 rows of small squares.

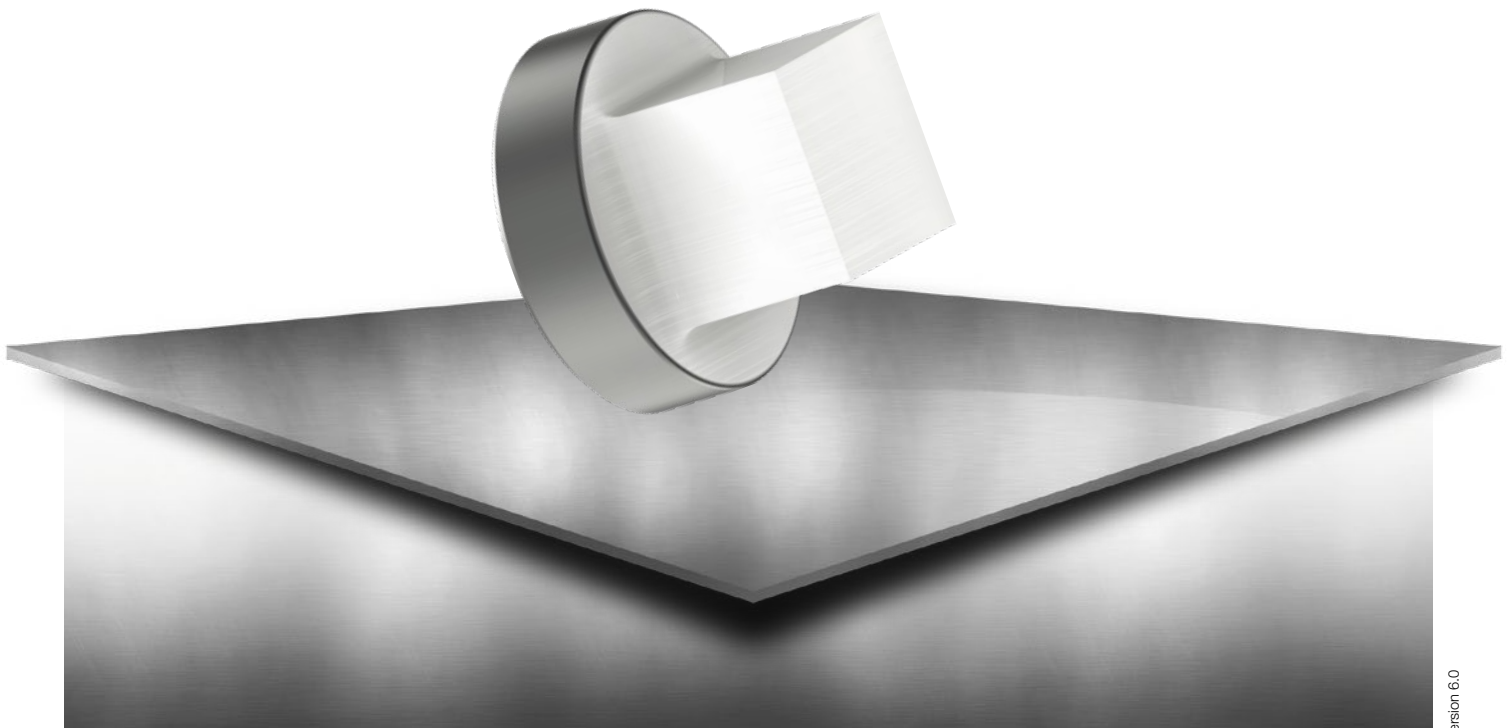

OPTIONEN

PASS OPTIONEN FÜR IHR EUROMAC MULTITOOL SYSTEM

INHALT

Strich-Polieren

Seite 12

STRICH-POLIEREN

VON STEPELSCHNEIDTEILEN

ZUR ERHÖHUNG DER STANDZEIT, VERRINGERUNG VON AUFBAUSCHNEIDEN

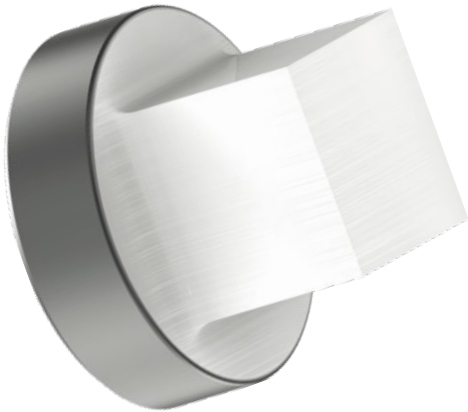

GRÖSSE	BEREICH	AUFPREIS IN €
RUND / QUADRAT / RECHTECK / LANGLOCH		
für alle Multitools		21,12
SCHLEIFBARE KONTUREN (SONDERFORMGRUPPE 1 & 2)		
für alle Multitools		21,12
ERODIERBARE KONTUREN (SONDERFORMGRUPPE 3 & 4)		
für alle Multitools		94,46

A large grid of graph paper for taking notes, consisting of 20 columns and 40 rows of small squares.



SONDERFORMEN

PASS SONDERFORMEN FÜR IHR EUROMAC MULTITOOL SYSTEM

INHALT

Schleifbare Sonderformen	Seite 16
Erodierbare Sonderformen	Seite 17

SCHLEIFBARE SONDERFORMEN

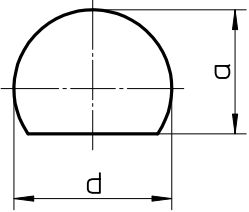
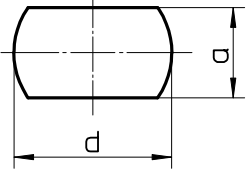
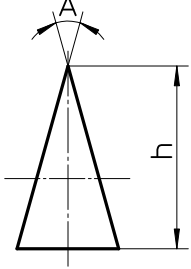
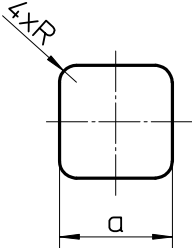
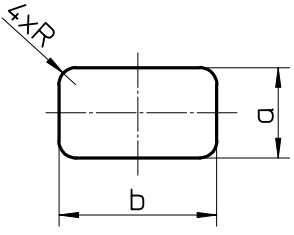
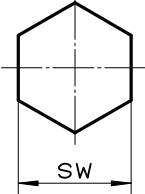
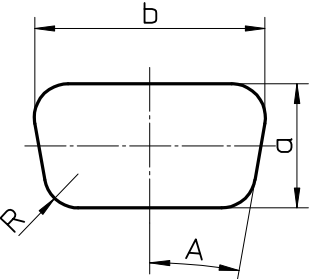
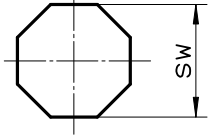
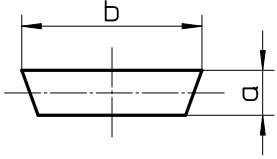
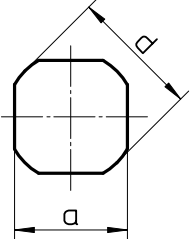
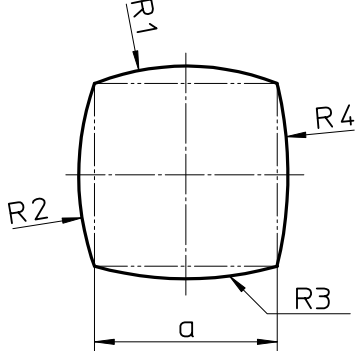
 <p>G01</p>	 <p>G02</p>	 <p>G03</p>
 <p>G04</p>	 <p>G05</p>	 <p>G06</p>
 <p>G07</p>	 <p>G08</p>	 <p>G09</p>
 <p>G10</p>	 <p>G11</p>	

ERODIERBARE SONDERFORMEN

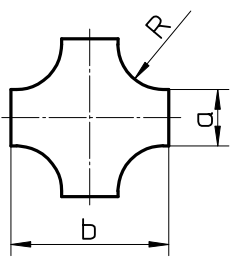
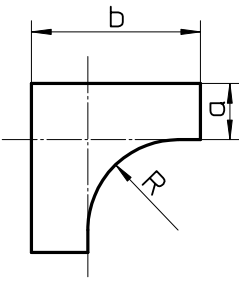
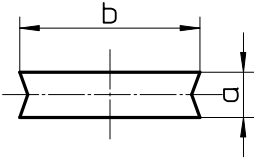
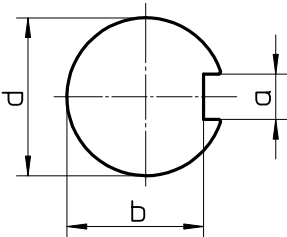
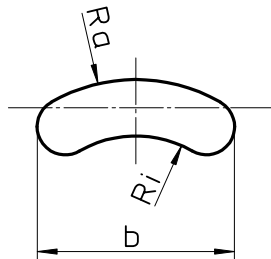
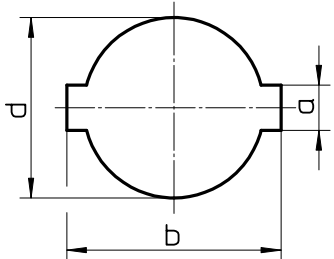
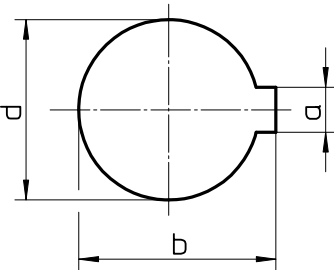
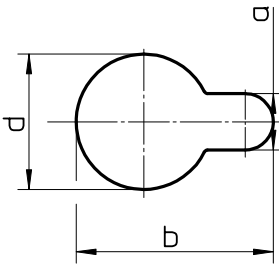
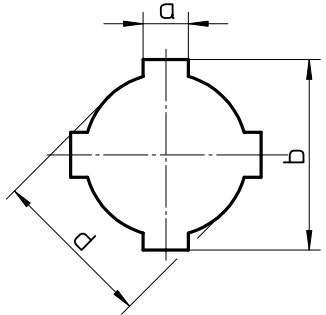
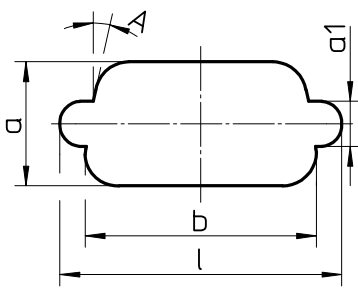
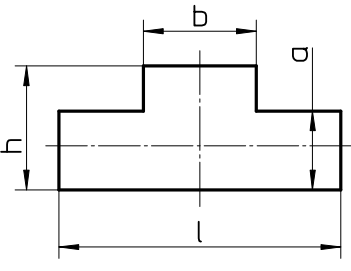
 <p>E01</p>	 <p>E02</p>	 <p>E03</p>
 <p>E04</p>	 <p>E05</p>	 <p>E06</p>
 <p>E07</p>	 <p>E08</p>	 <p>E09</p>
 <p>E10</p>	 <p>E11</p>	

NOTIZEN

A large grid of graph paper for taking notes, consisting of 20 columns and 30 rows of small squares.

A large grid of graph paper for taking notes, consisting of 20 columns and 40 rows of small squares.

SALVAGNINI | **THICK TURRET** | **TRUMPF**



Am Steinkreuz 2
95473 Creußen | Germany

WEB: www.pass-ag.com
MAIL: info@pass-ag.com

FON: +49 (0) 92 70 / 9 85 - 0
FAX: +49 (0) 92 70 / 9 85 - 99